

INSTRUCCIONES DE MONTAJE

Asegurarse de que el aparato no esté conectado a la corriente antes de proceder a su montaje.

- Fijar al techo la placa (1) con los tornillos (2) y tacos (3) correspondientes.
- Conectar los cables eléctricos (4) a la clema (5) prestando atención a conectar el cable amarillo/verde en la toma marcada con el símbolo de tierra.
- Fijar el cuerpo de la lámpara (6) a la placa (1) con los tornillos (7).
- Fijar el cuerpo de la lámpara (8) a la placa (1) con los tornillos (9).
- Colocar la bombilla (10) en el portalámparas (11).
- Colocar las cañas de cristal (12) en la corona. Colocar alternativamente una caña corta, una mediana y una larga como en el ejemplo.
- Atornillar el tornillo (13) en su lugar.

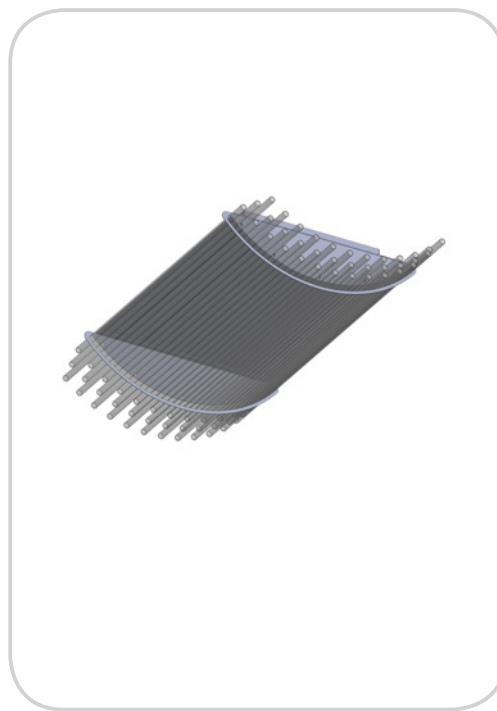

Vistosi

Vetreria Vistosi Srl · Via G. Galilei, 9-9/A-11 · 31021 Mogliano V.to · Treviso · Italy
 P. Iva IT02497840278 · Cap. Soc. € 100.000,00 I.V. · N° R.E.A. TV - 170728
 Cod. Fisc. - R.I. N° 01808840266 · Iscr. Reg. AEE N° IT0801000000170
 Tel. +39 041 5900170 - 041 5903480 · Fax +39 041 5900992 - 041 5904540
 vetreriavistosi@legalmail.it · www.vistosi.it · vistosi@vistosi.it



AZIENDA CERTIFICATA UNI EN ISO 9001:2000

ASSEMBLY INSTRUCTION

Check there is no network voltage before installing the equipment.

- Screw the backplate (1) to the ceiling using the corresponding screws (2) and dowels (3).
- Carry out the electrical connection (4) to the terminal box (5), making sure to insert the yellow/green cable to the clamp marked with the earth symbol.
- Tighten the body of the lamp (6) to the bracket (1) by means of the screws (7).
- Tighten the body of the lamp (8) to the bracket (1) by means of the screws (9).
- Insert the bulb (10) into the lamp holder (11).
- Insert the glass pipes (12) into the corresponding holes of the wheel. Place the pipes in the following order: short/medium/long, as shown in picture.
- Lock the internal lever (13) in position screwing the nut.

ISTRUZIONI PER IL MONTAGGIO

Assicurarsi che non sia presente tensione di rete prima di procedere all'installazione dell'apparecchio.

- Fissare a soffitto la placca (1) tramite le apposite viti (2) e tasselli (3).
- Collegare i cavi di rete (4) ai morsetti (5) facendo attenzione di inserire il cavo giallo/verde nel morsetto contrassegnato dal simbolo di terra.
- Richiudere il corpo lampada (6) sulla staffa di fissaggio (1) con le viti (7).
- Richiudere il corpo lampada (8) sulla staffa di fissaggio (1) con le viti (9).
- Infilare la lampadina (10) nel portalampade (11).
- Inserire le canne in vetro (12) nelle apposite sedi della raggiera. Disporre le canne nell'ordine corta/media/lunga come illustrato nell'immagine.
- Avvitare il nottolino (13) per bloccarle.

Deutsch

EINBAUANLEITUNG

Stellen Sie sicher, dass es keine Netzspannung vor der Installation des Gerätes.

- Die Platte (1) mit Schrauben und Dübel (2) an der Decke (3) befestigen.
- Schliessen Sie die Stromkabel (4) an den Anschlusskasten (5), beachten Sie dabei, dass das gelb/grüne Erdungskabel an die Lüsterklemme mit dem Erdzeichen angeschlossen wird.
- Befestigen Sie mit den Schrauben (6) den Leuchtkörper (1) an den Bügel (7).
- Befestigen Sie mit den Schrauben (8) den Leuchtkörper (1) an den Bügel (9).
- Das Leuchtmittel (10) auf der Fassung (11) befestigen.
- Die Glasstäbe (12) in die vorgesehenen Riefe des Metallringes stecken. Die Stäbe, wie abgebildet, in der Reihenfolge kurz/mittel/lang anordnen.
- Die Klemmklinke (13) anziehen, um es zu klemmen.

Ελληνικά

ΟΔΗΓΙΕΣ ΕΓΚΑΤΑΣΤΑΣΗΣ

Βεβαιωθείτε ότι δεν υπάρχει τάση ρεύματος πριν από την εγκατάσταση της μονάδας.

- Βιδώστε την πλάτη (1) στην οροφή χρησιμοποιώντας τις αντίστοιχες βίδες (2) και πείρους (3)
- Προχωρήστε στην ένωση με την κλέμα (4-5), σιγουρεύοντας ότι έχετε βάλει το κιτρινο-πράσινο καλώδιο στη θέση που φέρει την σήμανση γείωσης
- Σφίξτε το σώμα του φωτιστικού στην (6) πλάτη (1) χρησιμοποιώντας τις βίδες (7)
- Σφίξτε το σώμα του φωτιστικού στην (8) πλάτη (1) χρησιμοποιώντας τις βίδες (9)
- Βάλτε τη λάμπα (10) στο ντουί και (11) βιδώστε το γυαλί.
- Τοποθετήστε τους γυάλινους σωλήνες στις (12) αντίστοιχες τρύπες του δίσκου, με το φρεζαρισμένο μέρος μέσα στα ελατήρια. Τοποθετήστε τους σωλήνες με την σειρά: κοντό/ μεσαίο/μακρύ, όπως φαίνεται στην φωτογραφία.
- Κλειδώστε τον εσωτερικό μοχλό (13) στη θέση του βιδώνοντας το παξιμάδι

Français

INSTRUCTIONS POUR L'INSTALLATION

Avant de procéder à l'installation de l'appareil s'assurer qu'il n'y ait pas de tension de réseau.

- Fixer au plafond la plaque (1) au moyen des vis (2) et des chevilles (3) adéquates.
- Joindre les câbles de réseau (4) aux serre-câbles (5) ayant soin d'insérer le câble jaune/vert dans le serre-câble marqué par le symbole terre.
- Resserer le corps de la lampe (6) sur la bride (1) avec les vis (7).
- Resserer le corps de la lampe (8) sur la bride (1) avec les vis (9).
- Placer l'ampoule (10) dans la douille (11).
- Insérer les tuyaux en verre (12) dans les embases de l'auréole. Disposer les tuyaux dans l'ordre suivant: court/moyen/long, voir illustration.
- Visser le déclic (13) pour le bloquer.

Русский

ИНСТРУКЦИЯ ПО УСТАНОВКЕ

Убедитесь, что нет никакого напряжения сети перед установкой устройства.

- Прикрепить анод (1) к потолку с помощью соответствующих шурупов (2) и дюбелей (3).
- Подключите сетевые (4) кабели к клеммам (5), убедившись, что жёлтый/зелёный кабель вставлен в вывод с символом заземления.
- Привинтить светильник (6) к крепёжной скобе (1) с помощью шурупов (7).
- Привинтить светильник (8) к крепёжной скобе (1) с помощью шурупов (9).
- Вставить лампочку (10) в цоколи (11), а затем прикрутить стекло.
- Вставьте стеклянные трубки (12) в соответствующие отверстия дуги, вставляя шероховатую часть трубки в зажим. Расположите трубки, как указано на рисунке, короткая/средняя/длинная.
- Закрутить зажим (13), блокируя его.

