

INSTRUCCIONES DE MONTAJE

Asegurarse de que el aparato no esté conectado a la corriente antes de proceder a su montaje.

- Abra la cubierta (5) destornillando el casquillo (6).
- Fije el soporte de techo (1) con los tornillos (2) y los tornillos (3), pasando los cables de alimentación a través del agujero redondo.
- Haga la conexión eléctrica al bloque de terminales (4) a partir de la tierra cable amarillo / verde que 'debe ser conectado al terminal marcado con el símbolo de tierra central y cierre la cubierta del terminal.
- Cierre la roseta (5) apretando el casquillo (6). NB para permitir que el todo se deslice en tres cables de acero y 'presionar las subidas y bajadas del tubo (14) y retire los cables.
- Enrosque el vaso grande (7) por el portalámparas hasta el tope caja, entonces hilo por debajo de la copa del rondellone (8)-que no debe confundirse con el rondellone (11) - y fijarlo atornillando el casquillo (9) sin excesiva fuerza a la no romper el vidrio.
- Ahora inserte el vaso pequeño (10) hasta que el contacto con el cristal grande, ahora insertar el rondellone (11) y fijarlo atornillando el casquillo (12), otra vez con cuidado de no forzar demasiado el vaso para evitar roturas.
- Enrosca la bombilla (13).
- Si las ventanas no son bien horizontal, y 'puede ajustar su posición mediante el ajuste de los tres cables de acero presionando los pasadores del pestillo correspondiente (14).

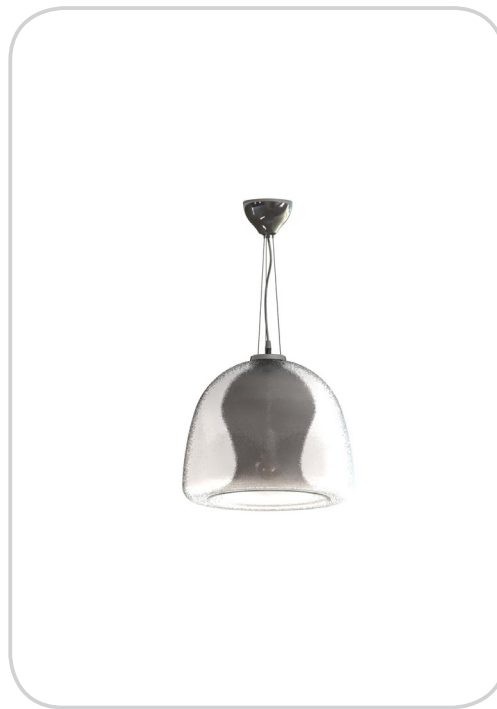

vistosi

Vetreria Vistosi Srl · Via G. Galilei, 9-9/A-11 · 31021 Mogliano V.to · Treviso · Italy
 P. Iva IT02497840278 · Cap. Soc. € 100.000,00 I.V. · N° R.E.A. TV · 170728
 Cod. Fisc. - P.I. N° 01808840266 · Iscr. Reg. AEE N° IT0801000000170
 Tel. +39 041 5900170 - 041 5903480 · Fax +39 041 5900992 - 041 5904540
 vetreriavistosi@legalmail.it · www.vistosi.it · vistosi@vistosi.it



AZIENDA CERTIFICATA UNI EN ISO 9001:2000

English**ASSEMBLY INSTRUCTION**

Check there is no network voltage before installing the equipment.

- Open the canopy (5) by unscrewing the bushing (6).
- Attach the ceiling bracket (1) using the screws (2) and bolts (3), passing power cables through the hole round.
- Make the electrical connection to the terminal block (4) starting from the cable yellow / green earth that must 'be attached to the terminal marked with the earth symbol central and close the terminal cover.
- Close the rosette (5) by tightening the bushing (6). NB to allow the canopy to slide on three steel cables and 'press the ups and downs of the tube (14) and remove the cables.
- Thread the large glass (7) through the lampholder up to the box abutment, then thread under the glass the rondellone (8)-not to be confused with the rondellone (11) - and fix it by screwing the bush (9) without excessive force to the non-break the glass.
- Now insert the small glass (10) until contact with the glass great, now insert the rondellone (11) and fix it by screwing the sleeve (12), again taking care not to overly straining the glass to prevent breakage.
- Screw the bulb (13).
- If the windows are not well horizontal, and 'can adjust its position by adjusting the three steel cables by pressing the pins of the relevant latch (14).

Italiano**ISTRUZIONI PER IL MONTAGGIO**

Assicurarsi che non sia presente tensione di rete prima di procedere all'installazione dell'apparecchio.

- Aprire il rosone (5) svitando la boccola (6).
- Fissare a soffitto la staffa (1) tramite le viti (2) e tasselli (3), facendo passare i cavi di alimentazione attraverso l'apposito foro tondo.
- Eseguire il collegamento elettrico alla morsetteria (4) iniziando dal cavo di terra giallo/verde che dovrà essere fissato all'apposito morsetto centrale contrassegnato dal simbolo di terra, quindi richiudere il coperchio della morsetteria.
- Chiudere il rosone (5) riavvitando la boccola (6). N.B. per permettere al rosone di scorrere sui 3 cavi d'acciaio e' necessario premere il tubetto dei saliscendi (14) e ritirare i cavi.
- Infilare il vetro grande (7) attraverso il portalampade fino alla scatola di battuta, quindi infilare sotto al vetro il rondellone (8) -da non confondersi con il rondellone (11)- e fissarlo avvitando la boccola (9) senza troppa forza per non rompere il vetro.
- Infilare ora il vetro piccolo (10) fino al contatto con il vetro grande, inserire ora il rondellone (11) e fissarlo avvitando la boccola (12), facendo ancora attenzione a non sforzare eccessivamente il vetro per evitarne la rottura.
- Avvitare la lampadina (13).
- Qualora i vetri non siano ben orizzontali, e' possibile aggiustarne la posizione regolando i tre cavi d'acciaio premendo i perni dei relativi saliscendi (14).

Deutsch

EINBAUANLEITUNG

Stellen Sie sicher, dass es keine Netzspannung vor der Installation des Gerätes.

- Öffnen der Haube (5) durch Lösen der Hülse (6).
- Bringen Sie die Deckenhalterung (1) mit den Schrauben (2) und Schrauben (3), vorbei Stromkabel durch das Loch Runde.
- Der elektrische Anschluss an die Klemmleiste (4) ausgehend von der Kabel gelb / grün Erde, die "an die Klemme mit dem Erdungssymbol zentralen gekennzeichneten Felder müssen befestigt werden, und schließen Sie die Abdeckung.
- Schließen die Rosette (5) durch Anziehen der Buchse (6). NB damit der Schirm auf drei Stahlseilen rutschen und 'drücken Sie die Höhen und Tiefen des Rohres (14) und entfernen Sie die Kabel.
- Führen Sie das große Glas (7) durch die Fassung bis zum box Widerlager, dann Faden unter dem Glas der rondellone (8)-nicht mit dem rondellone (11) verwechselt werden - und fixieren Sie sie durch Drehen der Buchse (9) ohne übermäßige Kraft auf die nicht-brechen das Glas.
- Jetzt stecken Sie den kleinen Glas (10) bis zum Kontakt mit dem Glas toll, jetzt legen Sie die rondellone (11) und befestigen Sie ihn durch Drehen der Hülse (12), wieder dabei nicht übermäßig belasten das Glas zu Bruch zu verhindern.
- Schrauben Sie die Glühbirne (13).
- Wenn die Fenster sind nicht gut horizontalen und 'ihre Position durch Einstellen der drei Stahlseile durch Drücken der Stifte der entsprechenden Riegel (14) einzustellen.

Français

INSTRUCTIONS POUR L'INSTALLATION

Avant de procéder à l'installation de l'appareil s'assurer qu'il n'y ait pas de tension de réseau.

- Ouvrir la voilure (5) en dévissant la douille (6).
- Fixez le support de plafond (1) à l'aide des vis (2) et les boulons (3), le passage des câbles d'alimentation à travers le trou rond.
- Effectuer le raccordement électrique au bornier (4) à partir de la terre câble jaune / vert doit «être attaché à la borne marquée du symbole de terre central et fermez le couvercle de la borne.
- Fermer la rosette (5) en serrant la bague (6). NB pour permettre le couvert de glisser sur trois câbles en acier et 'appuyer sur les hauts et les bas du tube (14) et retirez les câbles.
- Enfiler le grand verre (7) à travers la douille jusqu'à la butée boîte, puis fil sous le verre de la rondellone (8)-ne pas confondre avec le rondellone (11) - et le fixer en vissant la douille (9) sans force excessive à la non-briser le verre.
- Maintenant, insérez le petit verre (10) jusqu'au contact avec le grand verre, insérez maintenant le rondellone (11) et le fixer en vissant le manchon (12), à nouveau en prenant soin de ne pas trop forcer le verre pour éviter les bris.
- Vissez la lampe (13).
- Si les fenêtres ne sont pas bien horizontal, et 'peut régler sa position en ajustant les trois câbles d'acier à l'aide des repères de l'ensemble serrure concernée (14).

Ελληνικά

ΟΔΗΓΙΕΣ ΕΓΚΑΤΑΣΤΑΣΗΣ

Βεβαιωθείτε ότι δεν υπάρχει τάση ρεύματος πριν από την εγκατάσταση της μονάδας.

- Ανοίξτε την τέντα (5) ξεβιδώνοντας το έδρανο (6).
- Συνδέστε το βραχίονα οροφής (1) χρησιμοποιώντας τις βίδες (2) και τα μπουλόνια (3), περνώντας τα καλώδια τροφοδοσίας μέσω του στρογγυλή τρύπα.
- Κάνετε την ηλεκτρική σύνδεση με το μπλοκ ακροδεκτών (4) ξεκινώντας από το καλώδιο κίτρινο / πράσινο γη που πρέπει «να συνδέονται με το τερματικό που σημειώνονται με το σύμβολο της γης κεντρική και κλείστε το κάλυμμα του τερματικού.
- Κλείστε το ρόδακα (5) σφίγγοντας το έδρανο (6). Σημείωση να επιτρέψει στον ουρανό για να γλιστρήσει σε τρία συρματόσχοινα και «πιέστε τα σκαμπανεβάσματα του σωλήνα (14) και αφαιρέστε τα καλώδια.
- Περάστε το μεγάλο ποτήρι (7) μέσα από το ντουί μέχρι το στήριγμα κουτί, τότε το νήμα κάτω από το γυαλί η rondellone (8)-δεν πρέπει να συγχέεται με την rondellone (11) - και να το διορθώσουμε βιδώνοντας το θάμνο (9) χωρίς υπερβολική δύναμη για τη μη-σπάσει το γυαλί.
- Τώρα τοποθετήστε το μικρό ποτήρι (10) μέχρι την επαφή με το γυαλί μεγάλη, τώρα τοποθετήστε το rondellone (11) και στερεώστε το βιδώνοντας το μανίκι (12), και πάλι προσέχοντας να μην στράγγισμα υπερβολικά το ποτήρι στην πρόληψη της θραύσης.
- Βιδώστε το λαμπτήρα (13).
- Εάν τα παράθυρα δεν είναι καλά οριζόντια, και 'μπορεί να προσαρμόσει τη θέση της με την προσαρμογή τα τρία καλώδια από χάλυβα πιέζοντας τις ακίδες του σχετικού μανδάλου (14).

P

ИНСТРУКЦИЯ ПО УСТАНОВКЕ

Убедитесь, что нет никакого напряжения сети перед установкой устройства.

- Откройте купол (5), открутив втулку (6).
- Прикрепите потолочный кронштейн (1) с помощью винтов (2) и болты (3), проходящий силовых кабелей через круглое отверстие.
- Выполните электрические соединения в клеммной колодке (4), начиная с кабелем желто / зеленая земля, которая должна "быть присоединен к клемме с символом земли центральной и закройте крышку разъема.
- Закройте розетки (5), затянув втулки (6). NB чтобы купол, чтобы скользить на трех стальных тросов и 'нажмите взлеты и падения трубки (14) и отсоединить кабели.
- Пропустите большой стакан (7) через патрона до окна упора, затем нить под стеклом rondellone (8)-не путать с rondellone (11) - и закрепите его при помощи винтов куста (9) без чрезмерных усилий и не-разбить стекло.
- Теперь вставьте маленький стакан (10) до контакта со стеклом большой, теперь вставить rondellone (11) и закрепите его при помощи винтов втулки (12), снова стараясь не слишком напрягая стекла, чтобы предотвратить поломку.
- Винт лампы (13).
- Если окна не очень хорошо горизонтальные, и "может скорректировать свою позицию, регулируя трех стальных тросов, нажав на контакты соответствующих защелки (14).

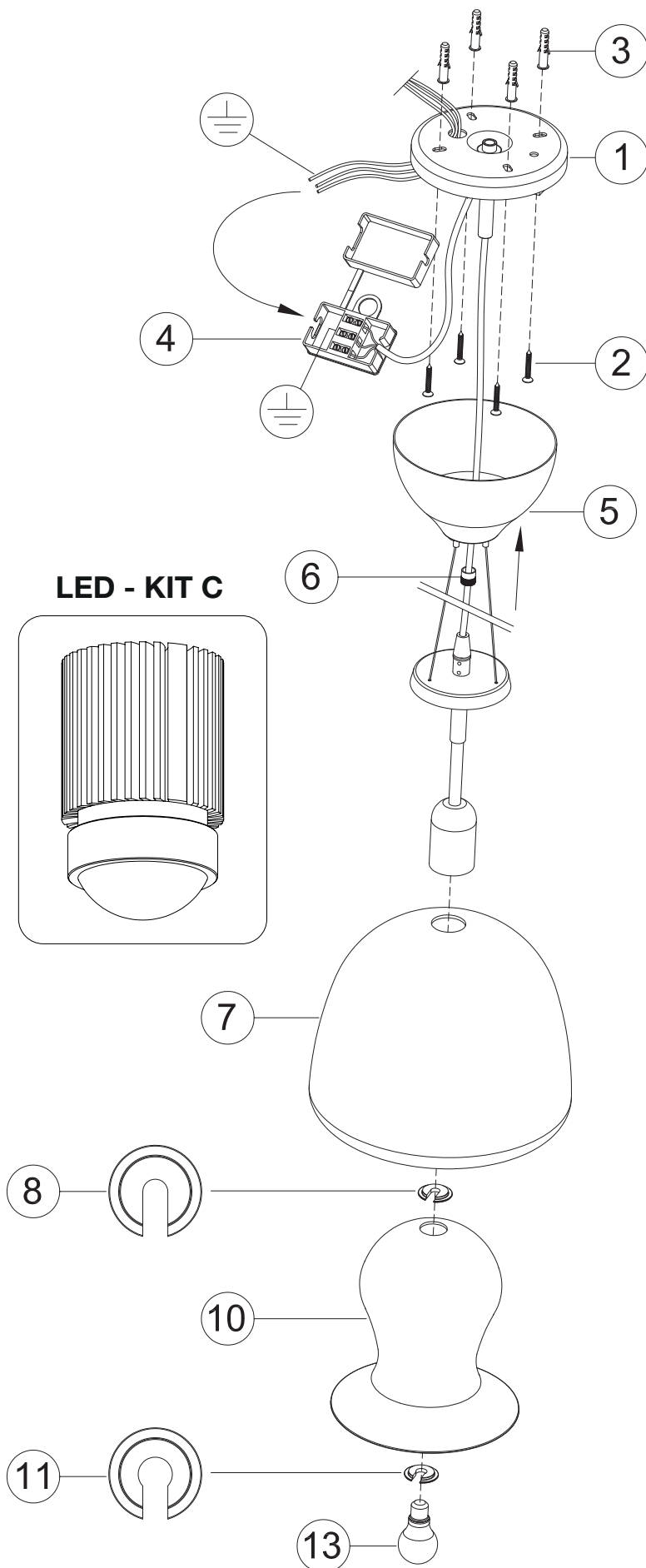

LED - KIT C

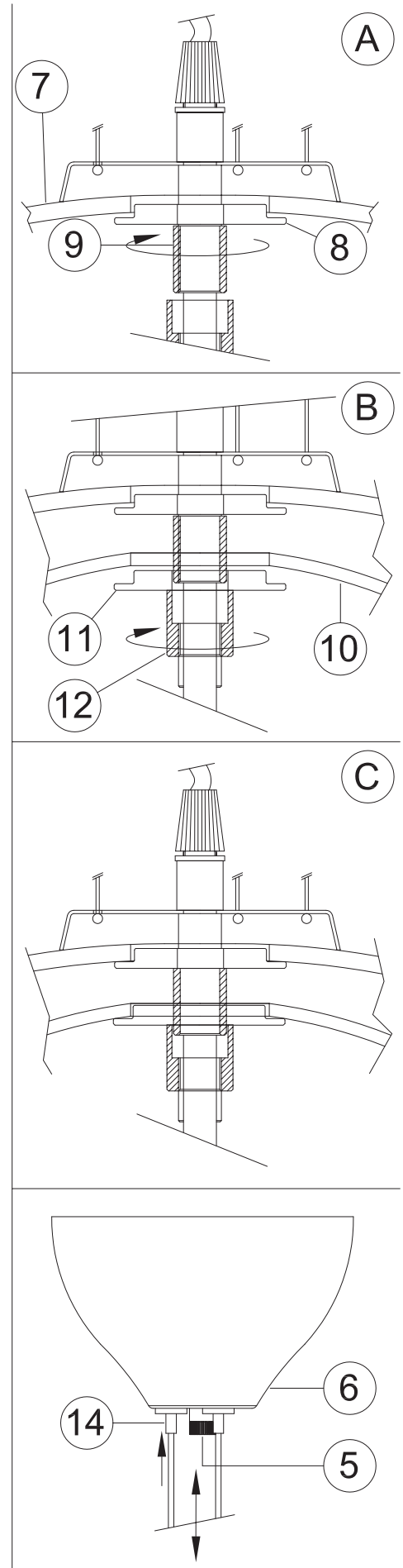
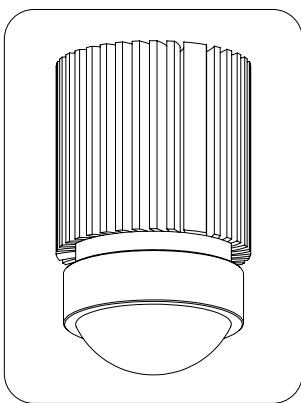

DC MAXI JOLLY HC BI - 122415

Wiring diagram - Schema di collegamento

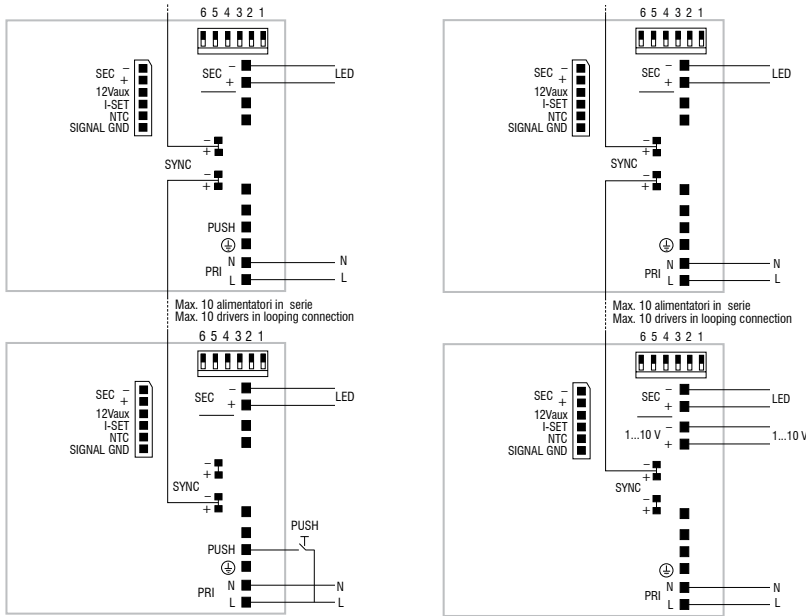

PUSH diagram - Collegamento PUSH

1...10 V diagram - Collegamento 1...10 V

Attenzione: le seguenti istruzioni si riferiscono a più articoli. Se il driver presente nell'imballo non corrisponde a quello indicato nell'istruzione, fare riferimento a questa pagina del manuale.

Warning: The following instructions refer to several articles. If the driver included in the packaging does not match indicated in instruction, refer to this manual page.

DC MICRO JOLLY 6W 500mA - 122428

Wiring diagram - Schema di collegamento

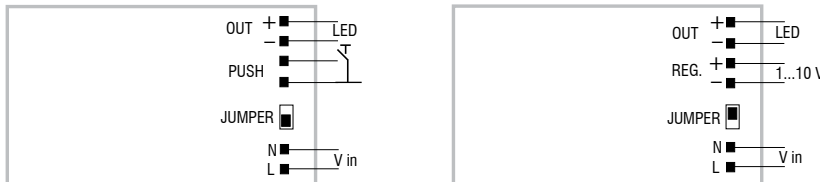

PUSH diagram - Collegamento PUSH

1...10 V diagram - Collegamento 1...10 V

DC MINI JOLLY BI - 122404

Wiring diagram - Schema di collegamento

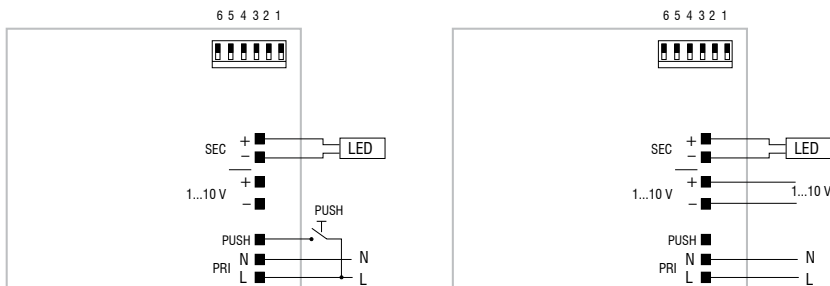

PUSH diagram - Collegamento PUSH

1...10 V diagram - Collegamento 1...10 V