

**INSTRUCCIONES DE MONTAJE**

Asegurarse de que el aparato no esté conectado a la corriente antes de proceder a su montaje.

- Abrir la tuerca (1) para separar el florón (2) de la placa (3).
- Fijar el soporte (3) al techo con los tornillos (4) y tacos (5).
- Fijar los componentes (6-7) a través del tornillo (8) y la cartela (9) (repetir la operación en presencia de una segunda descentralización D2).
- Para ajustar el marco (14) la altura de lo que tiene que desenroscar el grano (16), gire el control de la lavadora hasta que la posición de favorito, luego girar otra vez hasta que la ranura y fíjelo, atornillando el grano de seguridad (16).
- Deslice con cuidado el marco (14) dentro del vidrio (18).
- Diapositivas en la cuerda de acero (10) antes de que el componente (11), entonces la bola (12); decidir la altura final de la suspensión y, a continuación, atornillando el grano de un cordón (12) para bloquear la cuerda de acero; cortar el excedente cuerda luego deslice el componente (11) para meter la pata a fondo en el componente (7) fijado al techo. Apriete firmemente los dos tornillos en el componente (11) para bloquear todo (se repiten en la presencia de un segundo turno D2).
- Inserte el cable (13) del marco (14) en el orificio lateral D1 de la cubierta (2), pasar y bloquear en el bloque (A) en el interior (ver la vista de detalle) a continuación, conecte los cables a la clavija terminal (15) en el lado donde ya están conectados los cables de tierra amarillo / verde. Repita el proceso si el D2 segundo turno
- Conectar los cables de red a la clema (15) prestando atención a conectar el cable amarillo/verde en la toma marcada con el símbolo de tierra.
- Unir el florón (2) al soporte (3) atornillando el particular (1).
- Colocar una bombilla en el portalámpara (17).

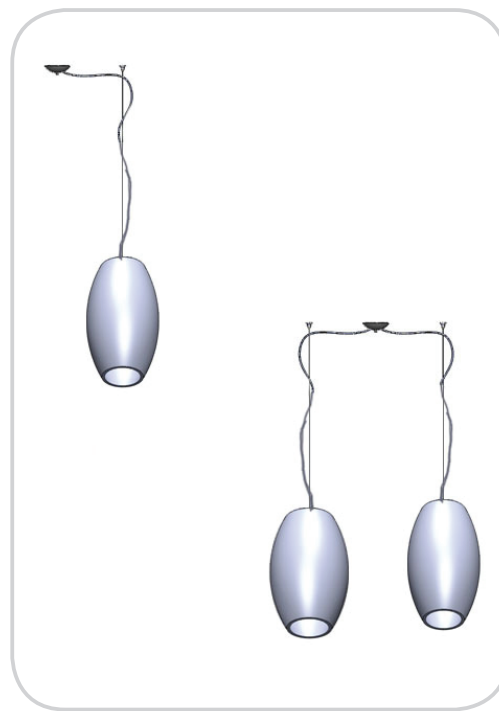

**Vistosi**

Vetreteria Vistosi Srl · Via G. Galilei, 9-9/A-11 · 31021 Mogliano V.to · Treviso · Italy  
 P. Iva IT02497840278 · Cap. Soc. € 100.000,00 I.V. · N° R.E.A. TV · 170728  
 Cod. Fisc. - P.I. N° 01808840266 · Iscr. Reg. AEE N° IT08010000000170  
 Tel. +39 041 5900170 · 041 5903480 · Fax +39 041 5900992 · 041 5904540  
 vetreriavistosi@legalmail.it · www.vistosi.it · vistosi@vistosi.it



AZIENDA CERTIFICATA UNI EN ISO 9001:2008

**ASSEMBLY INSTRUCTION**

Check there is no network voltage before installing the equipment.

- Unscrew particular (1) to release the canopy (2) of the bracket (3).
- Position the bracket (3) on the ceiling fixing with screws (4) and blocks (5).
- Fix the components (6-7) via the screw (8) and the gusset (9) (repeat the operation in the presence of a second decentralization D2).
- To adjust the frame (14) height you have to unscrew the grain (16), turn up the washer till the favourite position, then turn again till the groove and lock it by screwing the security grain (16).
- Carefully slide the frame (14) inside the glass (18).
- Slide on the steel rope (10) before the component (11) then the ball (12); decide the final height of the suspension and then, screwing the grain of a bead (12) to lock the steel rope; cut the rope surplus then slide up the component (11) to screw it up thoroughly on the component (7) fixed to the ceiling. Firmly tighten the two screws on the component (11) to block all (repeat in the presence of a second shift D2).
- Insert the wire (13) from the frame (14) in the side hole D1 of the canopy (2), pass it and lock it in the block (A) inside (see the detail view) then connect the wires to the terminal pin (15) in the side where are already connected the ground wires yellow / green. Repeat the process if a second shift D2
- Connect network cables to the cable (15) taking care to include the yellow/green cable marked with the earth symbol.
- Close the canopy (2) on bracket (3) screwing the particular (1).
- Screw the bulb to the lamp holder (17).

**ISTRUZIONI PER IL MONTAGGIO**

Assicurarsi che non sia presente tensione di rete prima di procedere all'installazione dell'apparecchio.

- Svitare il particolare (1) per liberare il rosone (2) dalla staffa di fissaggio (3).
- Posizionare la staffa di fissaggio (3) a soffitto, fissandola con le viti (4) e i tasselli (5).
- Fissare a soffitto i componenti (6-7) tramite le viti (8) e il tassello (9) (ripetere l'operazione in presenza di un secondo decentramento D2).
- Per regolare l'altezza del corpo lampada (14) allentare il grano (16), ruotare e alzare la ghiera fino alla posizione desiderata, quindi ruotare ancora fino alla scanalatura e richiudere il grano di sicurezza (16).
- Infilare con cautela la montatura (14) all'interno del vetro (18).
- Infilare sulla fune d'acciaio (10) prima il componente (11) poi la sferetta (12); decidere l'altezza definitiva della sospensione quindi, avvitare il grano della sferetta (12) per bloccare la fune d'acciaio; tagliare la fune in eccedenza poi, far scorrere verso l'alto il componente (11) fino ad avvitarlo a fondo sul componente (7) fissato al soffitto. Avvitare con decisione i due grani presenti sul componente (11) per bloccare il tutto (ripetere l'operazione in presenza di un secondo decentramento D2).
- Infilare il cavo elettrico (13) proveniente dalla montatura (14) nel foro D1 laterale del rosone (2), passarlo e bloccarlo nel bloccacavo (A) interno (vedi vista del particolare) quindi collegare i poli elettrici alla morsetteria (15) nel lato dove sono già collegati i cavi di terra giallo/verdi. Ripetere l'operazione nel caso di un secondo decentramento D2
- Collegare i cavi di rete alla morsetteria (15) facendo attenzione di inserire il cavo giallo/verde nel morsetto contrassegnato dal simbolo di terra.
- Richiudere il rosone (2) sulla staffa di fissaggio (3) avvitando il particolare (1).
- Avvitare una lampadina nel portalampada (17).

## EINBAUANLEITUNG

Stellen Sie sicher, dass es keine Netzspannung vor der Installation des Gerätes.

- Lösen particular (1), um den Schirm (2) der Halterung (3) zu lösen.
- Die Platte (3) mit Schrauben und Dübel (4) an der Decke (5) befestigen.
- Befestigen der Komponenten (6-7) über die Schraube (8) und dem Zwickel (9) (wiederholen)
- die Operation in der Gegenwart eines zweiten Dezentralisierung D2).
- Um den Rahmen (14) Höhe muss man abschrauben Korn (16), dreht die Scheibe bis zum Lieblings-Position einzustellen, dann wieder rechts, bis die Nut und verriegeln Sie ihn durch das Einschrauben des Sicherheits-Korn (16).
- Schieben Sie den Rahmen (14) im Inneren des Glases (18).
- Folie auf das Stahlseil (10), bevor die Komponente (11) dann die Kugel (12), entscheiden die endgültige Höhe der Suspension und dann montieren, die Korn einer Wulst (12), um das Stahlseil zu verriegeln; das Seil Überschuss schieben Sie dann auf die Komponente (11), um es zu vermessen gründlich auf dem Bauteil (7) befestigt an der Decke. Ziehen Sie die beiden Schrauben an der Komponente (11), um alle (Wiederholung in der Gegenwart von einer zweiten Schicht D2) zu blockieren.
- Führen Sie den Draht (13) aus dem Rahmen (14) in das seitliche Loch D1 der Kappe (2), übergeben und verriegeln Sie ihn in den Block (A) im Inneren (siehe Detailansicht), dann schließen Sie die Kabel an die Klemme Stift (15) in der Seite, wo bereits verbunden sind die Masseleitungen gelb / grün. Wiederholen Sie den Vorgang, wenn eine zweite Verschiebung D2.
- Schliessen Sie die Stromkabel an den Anschlusskasten (15), beachten Sie dabei, dass das gelb/grüne Erdungskabel an die Lüsterklemme mit dem Erdzeichen angeschlossen wird.
- Schließen Sie die Haube (2) am Halter (3) Aufschrauben der Sache (1).
- Ein Leuchtmittel auf die Fassung schrauben (17).

# Français

## INSTRUCTIONS POUR L'INSTALLATION

Avant de procéder à l'installation de l'appareil s'assurer qu'il n'y ait pas de tension de réseau.

- Dévisser particular (1) pour libérer l'auvent (2) de l'étrier (3).
- Fixer au plafond la plaque (3) au moyen des vis (4) et des chevilles (5) adéquates.
- Fixer les composants (6-7) par la vis (8) et le gousset (9) (répéter)
- l'opération en présence d'une seconde D2 décentralisation).
- Pour ajuster le cadre (14) de hauteur, vous devez dévisser le grain (16), tourner la rondelle jusqu'à ce que la position de favori, puis tournez à nouveau jusqu'à ce que la rainure et le verrouiller en vissant le grain de la sécurité (16).
- Soit coulisser le cadre (14) à l'intérieur du verre (18).
- Coulisseau sur le câble en acier (10) avant que le composant (11) puis la bille (12); décider de la hauteur finale de la suspension, puis, le vissage du grain d'un bourrelet (12) pour verrouiller le câble en acier; couper le surplus de corde puis faire glisser le composant (11) pour le visser à fond jusqu'à la composante (7) fixée au plafond. Serrez fermement les deux vis sur le volet (11) pour bloquer tout (répéter en présence d'un deuxième quart de travail D2).
- Insérez le fil (13) du cadre (14) dans le trou côté D1 de la verrière (2), le passer et le verrouiller dans le bloc (A) à l'intérieur (voir la vue de détail), puis brancher les fils à la borne (15) dans le côté où sont déjà connecté aux fils de terre jaune / vert. Répétez le processus si un deuxième quart de travail D2.
- Joindre les câbles de réseau aux serre-câbles (15) ayant soin d'insérer le câble jaune/vert dans le serre-câble marqué par le symbole terre.
- Fermer le toit (2) sur le support (3) vissage de la donnée (1).
- Visser une ampoule dans la douille (17).

## ΟΔΗΓΙΕΣ ΕΓΚΑΤΑΣΤΑΣΗΣ

Βεβαιωθείτε ότι δεν υπάρχει τάση ρεύματος πριν από την εγκατάσταση της μονάδας.

- Ξεβιδώστε particular (1) για να απελευθερώσει το στέγαστρο (2), του βραχίονα (3).
- Βιδώστε την πλάτη (3) στην οροφή χρησιμοποιώντας τις αντίστοιχες βίδες (4) και πείρους (5)
- Στερεώστε τα εξαρτήματα (6-7) με τη βίδα (8) και την τσόντα (9) (επανάληψη η λειτουργία στην παρουσία ενός δεύτερου D2 αποκέντρωση).
- Για να προσαρμόσετε την κορνίζα (14) το ύψος θα πρέπει να ξεβιδώστε το σιτάρι (16), γυρίστε την ροδέλα μέχρι την αγαπημένη θέση, στη συνέχεια, ενεργοποιήστε ξανά μέχρι το αυλάκι και να το κλειδώσετε βιδώνοντας το σιτάρι ασφαλείας (16).
- Προσεκτικά μετακινήστε το σκελετό (14) μέσα στο ποτήρι (18).
- Διαφάνεια στο σχοινί του χάλυβα (10) πριν από τη συνιστώσα (11), τότε η μπάλα (12)? Αποφασίσει το τελικό ύψος της ανάρτησης και στη συνέχεια, βιδώνοντας το σιτάρι μια χάντρα (12) για να κλειδώσετε το χαλύβδινο συρματόσχοινο? Τη μείωση του πλεονάσματος σχοινί τότε γλιστρήσουν η συνιστώσα (11) για να τα κάνεις θάλασσα σε βάθος σχετικά με την έγκριση (7) καθορίζεται το ανώτατο όριο. Σφίξτε καλά τις δύο βίδες του στοιχείου (11) να δεσμεύσουν το σύνολο (επανάληψη με την παρουσία ενός δεύτερου D2 βάρδια).
- Τοποθετήστε το καλώδιο (13) από το πλαίσιο (14) τρύπα στο πλάι του θόλου (2), θα περάσει και ασφαλίστε το μπλοκ (A) στο εσωτερικό (δείτε τη θέα λεπτομέρεια), στη συνέχεια, συνδέστε τα καλώδια στην ακίδα ακροδέκτη (15) στην πλευρά όπου είναι ήδη συνδεδεμένα τα καλώδια έδαφος κίτρινο / πράσινο. Επανάλαβε τη διαδικασία εάν μια δεύτερη βάρδια D2.
- Προχωρήστε στην ένωση με την κλέμα (9), σιγουρεύοντας ότι έχετε βάλει το κίτρινο-πράσινο καλώδιο στη θέση που φέρει την σήμανση γείωσης
- Κλείστε το στέγαστρο (2) για την κατηγορία (3) βιδώστε τη συγκεκριμένη (1).
- Βιδώστε τη λάμπα στο ντουί (17).

# Русский

## ИНСТРУКЦИЯ ПО УСТАНОВКЕ

Убедитесь, что нет никакого напряжения сети перед установкой устройства.

- Отвинтите particular (1), чтобы освободить купол (2) в кронштейне (3).
- Прикрепить анод (3) к потолку с помощью соответствующих шурупов (4) и дюбелей (5).
- Закрепите компоненты (6-7) с помощью винта (8) и клин (9) (повторить работа в присутствии второго D2 децентрализация).
- Для регулировки рамы (14), высота нужно открыть зерна (16), наоборот, поднять шайбу, пока любимая поза, а затем включите снова, пока паз и зафиксировать его при помощи винтов безопасности зерна (16).
- Аккуратно вставьте раму (14) внутри стекла (18).
- Авто на стальной трос (10) до компонентов (11), то мяч (12); решить окончательная высота подвески, а затем, прищурив зерна шарик (12) для блокировки стальных канатов, перерезал веревку излишки сдвиньте до компонентов (11), чтобы вернуть его тщательно на компоненте (7), крепится к потолку. Плотно закрутите два винта на компоненты (11), чтобы заблокировать все (повтор в присутствии второго D2 смену).
- Вставьте провод (13) с рамой (14) в боковое отверстие купола (2), передать его и запереть ее в блоке ( ) внутри (см. подробный вид), то подключение проводов к контакт (15) в ту сторону, где уже подключены заземляющие провода желтый / зеленый. Повторите этот процесс, если вторая смена D2.
- Подключите сетевые кабели к клеммам (9), убедившись, что жёлтый/зелёный кабель вставлен в вывод с символом заземления.
- Закройте купол (2) на кронштейне (3) завинчивания частности (1).
- Вкрутить лампочку (17).

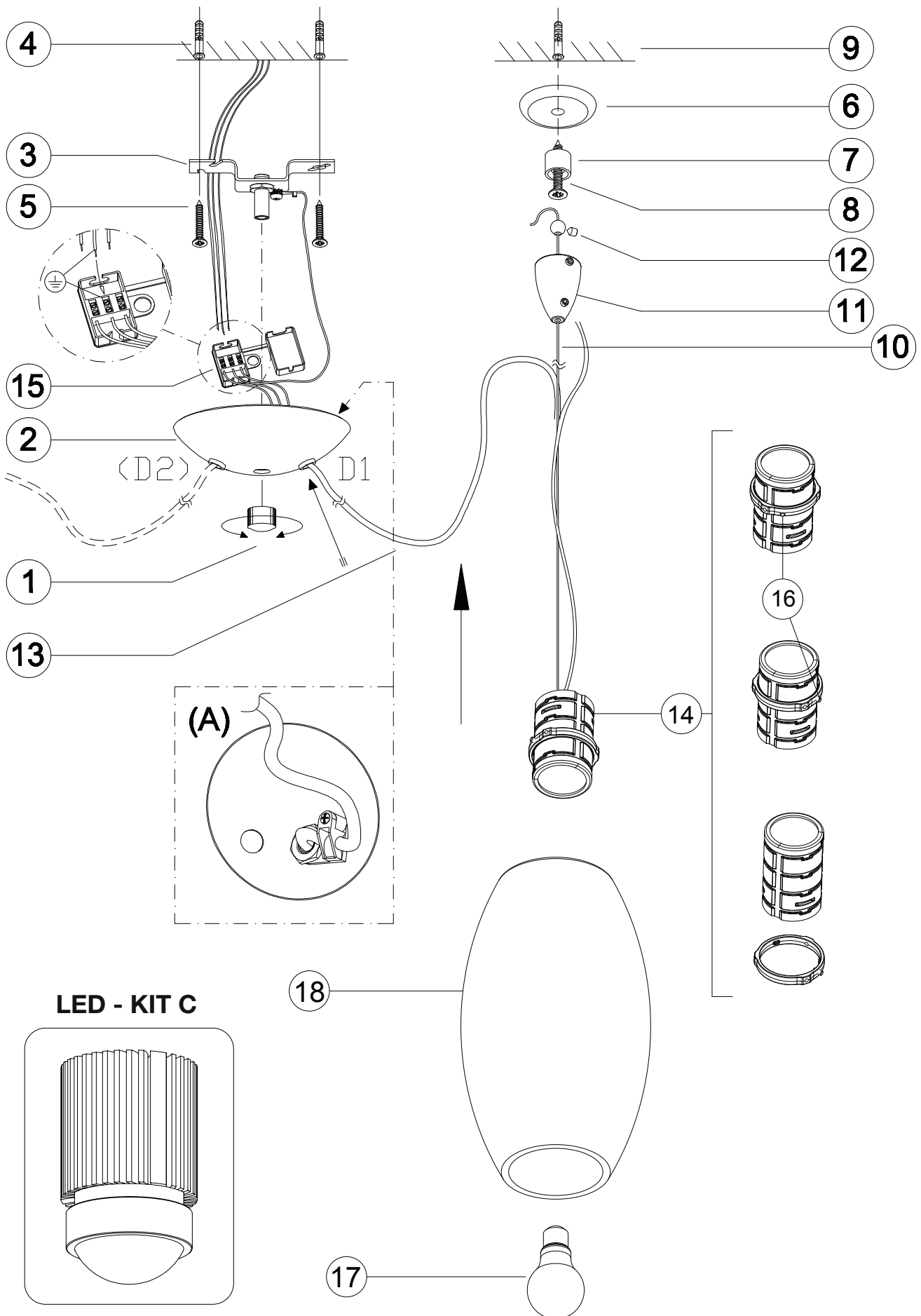

## VERSIONE A

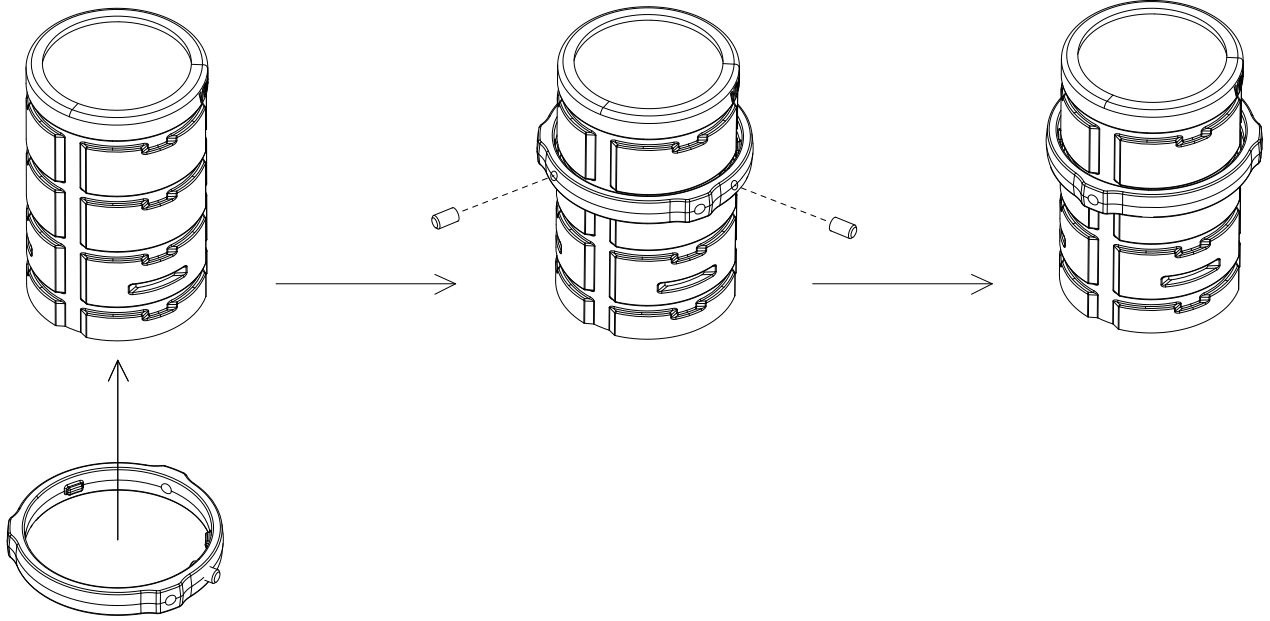

## VERSIONE B

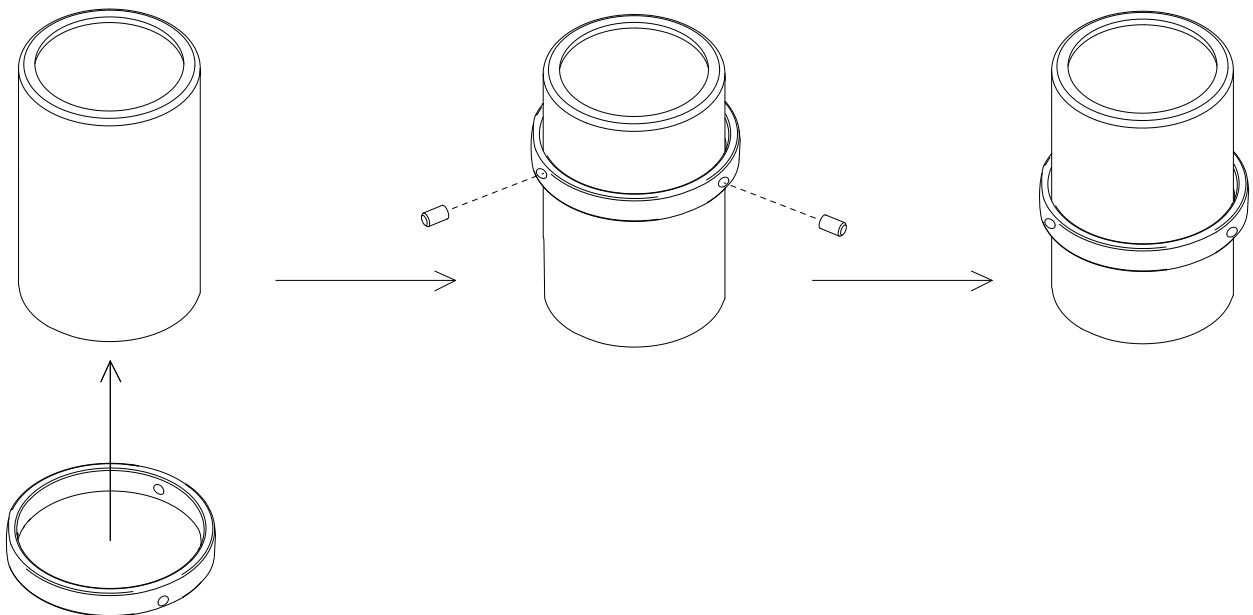

### DC MAXI JOLLY HC BI - 122415

#### Wiring diagram - Schema di collegamento

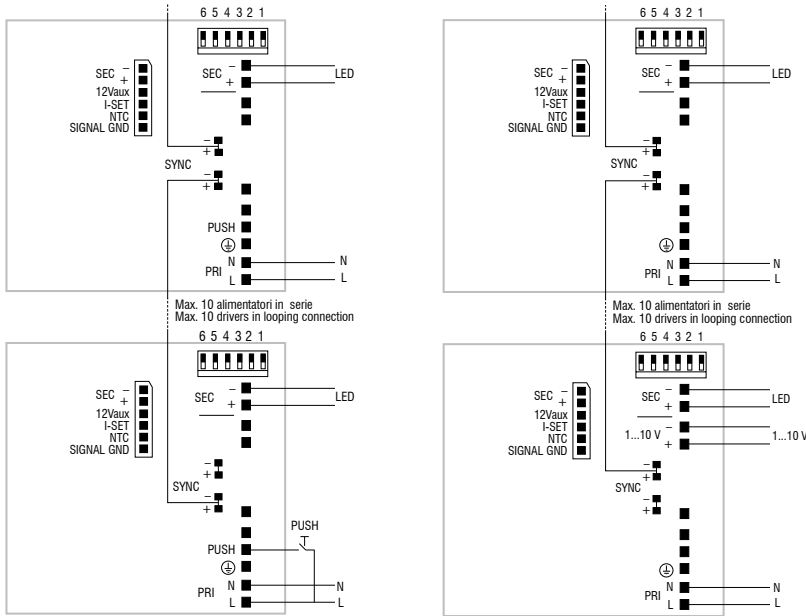

PUSH diagram - Collegamento PUSH

1...10 V diagram - Collegamento 1...10 V

**Attenzione: le seguenti istruzioni si riferiscono a più articoli. Se il driver presente nell'imballo non corrisponde a quello indicato nell'istruzione, fare riferimento a questa pagina del manuale.**

**Warning: The following instructions refer to several articles. If the driver included in the packaging does not match indicated in instruction, refer to this manual page.**

### DC MICRO JOLLY 6W 500mA - 122428

#### Wiring diagram - Schema di collegamento

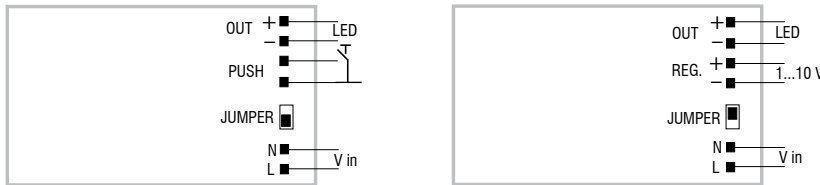

PUSH diagram - Collegamento PUSH

1...10 V diagram - Collegamento 1...10 V

### DC MINI JOLLY BI - 122404

#### Wiring diagram - Schema di collegamento

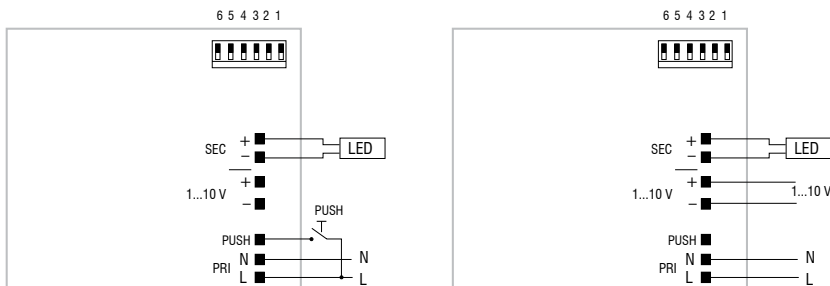

PUSH diagram - Collegamento PUSH

1...10 V diagram - Collegamento 1...10 V